



# *Sileo V2*

*Руководство пользователя*

RU



**BLAUBERG**  
Ventilatoren



**Выполняйте требования данного руководства пользователя для обеспечения длительной бесперебойной работы вентилятора.**

**ВНИМАНИЕ**

Все действия, связанные с подключением, настройкой, обслуживанием и ремонтом изделия, проводить только при снятом напряжении сети.

***К обслуживанию и монтажу допускаются лица, имеющие право самостоятельной работы на электроустановках с напряжением электропитания до 1000 В, после изучения данного руководства пользователя.***

Однофазная сеть, к которой подключается изделие, должна соответствовать действующим нормам.

Стационарная проводка должна быть оборудована автоматическим выключателем.

Подключение необходимо осуществлять через автоматический выключатель QF, встроенный в стационарную проводку.

Зазор между контактами автоматического выключателя на всех полюсах должен быть не менее 3 мм.

Перед установкой вентилятора убедитесь в отсутствии видимых повреждений крыльчатки, корпуса, решетки, а также в отсутствии в корпусе вентилятора посторонних предметов, которые могут повредить лопасти крыльчатки.

Конструкция вентиляторов постоянно совершенствуется, поэтому некоторые модели могут незначительно отличаться от описанных в данном руководстве.

**Выполняйте требования данного руководства пользователя для обеспечения длительной бесперебойной работы вентилятора.**



**ВНИМАНИЕ**

Во время монтажа вентилятора не допускайте сжатия корпуса! Деформация корпуса может привести к заклиниванию крыльчатки и повышенному шуму.

Запрещается использовать изделие не по назначению и подвергать каким-либо модификациям и доработкам.

Необходимо принять меры для предотвращения попадания дыма, угарных газов и прочих продуктов горения в помещение через открытые дымоходы или другие противопожарные устройства, а также исключить возможность возникновения обратного потока газов от приборов, использующих газовое или открытое пламя.

Перемещаемый в системе воздух не должен содержать пыли, твердых примесей, а также липких веществ и волокнистых материалов.



**Выполняйте требования данного руководства пользователя для обеспечения длительной бесперебойной работы вентилятора.**

**ВНИМАНИЕ**

Запрещается использовать изделие в легковоспламеняющейся среде и взрывоопасной среде, содержащей, например, пары спирта, бензина, инсектицидов.

Не закрывайте и не загромождайте всасывающее и выпускное отверстия изделия, чтобы не мешать оптимальному потоку воздуха.

Не садитесь на изделие и не кладите на него какие-либо предметы.

Плата таймера находится под напряжением сети.

Отключите электропитание перед регулировкой.

В набор поставки вентилятора включена специально разработанная пластмассовая отвертка для регуляторов параметров настройки вентилятора.

Используйте пластиковую отвертку, чтобы изменить настройку таймера или порога датчика влажности.

**Выполняйте требования данного руководства пользователя для обеспечения длительной бесперебойной работы вентилятора.**



**ВНИМАНИЕ**

Данным изделием могут пользоваться дети 8 лет и старше, а также лица с ограниченными физическими, сенсорными или умственными возможностями, или с недостаточным опытом и знаниями, при условии, что они при этом находятся под присмотром или проинструктированы по безопасному использованию изделия и они осознают возможные риски.

Детям запрещается играть с данным изделием.

Запрещается проводить чистку и обслуживание вентилятора детям без надлежащего контроля взрослых.



***По окончании срока службы изделие подлежит отдельной утилизации.***

***Не уничтожайте изделие вместе с неотсортированными городскими отходами.***



**Перед установкой изделия внимательно прочитайте настоящее руководство. Соблюдение требований руководства пользователя способствует обеспечению надежной эксплуатации изделия на протяжении всего срока его службы. Сохраняйте руководство пользователя в течение всего срока службы изделия, так как в нем изложены требования к обслуживанию изделия.**

## **КОМПЛЕКТ ПОСТАВКИ**

1. Вентилятор - 1 шт;
2. Шурупы с дюбелями - 4 шт;
3. Отвертка пластиковая (только для моделей с таймером) - 1 шт;
4. Руководство пользователя;
5. Коробка упаковочная.

## **КРАТКОЕ ОПИСАНИЕ**

Изделие представляет собой осевой вентилятор для вытяжной вентиляции небольших и средних бытовых помещений. Вентилятор изготавливается для каналов диаметром 100 и 125.

Вентилятор оснащен двухскоростным двигателем.

Вентилятор оборудован обратным клапаном, который препятствует обратному потоку воздуха при выключенном вентиляторе.

Модификации:

**S** - Вентилятор оснащен встроенным шнурковым выключателем. Алгоритм работы показан на рис. 13-15.

**T** - Вентилятор оснащен таймером задержки выключения и интервальным таймером. Алгоритм работы показан на рис. 17.

**H** - Вентилятор оснащен таймером задержки выключения и датчиком относительной влажности. Алгоритм работы показан на рис. 18.

## **ПРАВИЛА ЭКСПЛУАТАЦИИ**

Вентилятор предназначен для подключения к однофазной сети переменного тока 220..240 В / 50 Гц.

Вентилятор предназначен для эксплуатации при температуре воздуха от +1 °С до +45 °С.

Степень защиты от доступа к опасным частям и проникновения воды - IP 45.

По типу защиты от поражения электрическим током изделие относится к приборам II класса.

## **МОНТАЖ**

Вентилятор сконструирован для вертикального или горизонтального монтажа и соединения с вентиляционной шахтой или круглым воздуховодом соответствующего диаметра (рис. 2).

**Внимание!** При вертикальном монтаже вентилятора предусмотрите защиту от попадания осадков и конденсата в вентилятор (рис. 2). Установка вентилятора с прямым выбросом воздуха вверх не допускается (рис. 3).

Последовательность монтажа вентилятора показана на рис. 4-12.

Схемы подключения к электрической сети и алгоритм работы вентилятора показаны на рис. 13-18.

Настройка времени задержки выключения, интервального таймера и порога уровня влажности показаны на рис. 19.

## ИНДИКАЦИЯ РАБОТЫ

### Базовая модель и модель с выключателем:

*Индикатор горит оранжевым цветом – вентилятор работает. Индикатор не горит – вентилятор не работает.*

### Модели Т и Н:

1. Индикатор мигает зеленым цветом с частотой один раз в 5 секунд — вентилятор работает в режиме ожидания на минимальной скорости.
2. Индикатор мигает зеленым цветом с частотой один раз в 1 секунду — срабатывание таймера задержки включения (60 секунд).
3. Индикатор горит красным цветом — срабатывание датчика влажности и работа вентилятора на второй скорости.
4. Индикатор горит зеленым цветом — срабатывание выключателя и работа вентилятора на второй скорости.
5. Индикатор попеременно мигает зеленым и красным цветом с частотой один раз в 1 секунду — срабатывание таймера задержки выключения.

**Внимание!** Если на протяжении 60 секунд после включения выключателя или срабатывания датчика влажности произошло выключение выключателя или снижение уровня влажности за пределы установленного значения, то вентилятор продолжит работу на первой скорости.

## ПРАВИЛА ТЕХНИЧЕСКОГО ОБСЛУЖИВАНИЯ

Работы по техобслуживанию необходимо проводить не реже одного раза в полгода.

Для того, чтобы снять лицевую крышку, аккуратно подденьте ее плоской отверткой возле защелок (рис. 21).

Для очистки воспользуйтесь мягкой тканью и кисточкой, смоченной в водном растворе моющего средства (рис. 22-24).

**ВНИМАНИЕ!** Не допускайте попадания жидкости на электрокомпоненты.

После очистки протрите поверхности вентилятора насухо.

## ПРАВИЛА ТРАНСПОРТИРОВКИ И ХРАНЕНИЯ

Транспортировка производится в упаковке производителя любым видом транспорта.

Изделие должно храниться в упаковке предприятия-изготовителя при температуре окружающего воздуха от +5 °С до +40 °С при относительной влажности воздуха не более 80 %.

Окружающая среда в складском помещении не должна содержать пыли, паров кислот и щелочей, вызывающих коррозию.

## ГАРАНТИЙНЫЕ ОБЯЗАТЕЛЬСТВА

Изготовитель устанавливает гарантийный срок вентилятора в течение 60 месяцев с даты продажи через розничную торговую сеть, при условии выполнения пользователем правил транспортировки, хранения, монтажа и эксплуатации вентилятора. В случае появления нарушений в работе вентилятора по вине изготовителя в течение гарантийного срока эксплуатации, пользователь имеет право на бесплатное устранение недостатков посредством осуществления изготовителем гарантийного ремонта. Гарантийный ремонт состоит в выполнении работ, связанных с устранением недостатков вентилятора для обеспечения возможности использования такого вентилятора по назначению в течение гарантийного срока эксплуатации. Устранение недостатков осуществляется посредством замены вентилятора или ремонта комплектующих или отдельной составляющей вентилятора.

### **Гарантийный ремонт не включает в себя:**

- периодическое техническое обслуживание;
- монтаж/демонтаж вентилятора;
- настройку вентилятора.

Для проведения гарантийного ремонта пользователь должен предоставить вентилятор, руководство пользователя с отметкой о дате продажи и расчетный документ, который подтверждает факт покупки.

Модель вентилятора должна соответствовать модели, указанной в руководстве пользователя.

По вопросам гарантийного обслуживания, ремонта и замены обращайтесь к продавцу.

### **Гарантия изготовителя не распространяется на нижеприведенные случаи:**

- непредоставление пользователем вентилятора в комплектности, указанной в руководстве пользователя, демонтаж пользователем комплектующих частей вентилятора;
- несоответствие модели, марки вентилятора данным, указанным на упаковке вентилятора и в руководстве пользователя;
- несвоевременное техническое обслуживание пользователем вентилятора;
- наличие внешних повреждений корпуса (повреждениями не являются внешние изменения вентилятора, необходимые для монтажа вентилятора) и внутренних узлов вентилятора;
- внесение в конструкцию вентилятора изменений или осуществление доработок вентилятора;
- замена и использование узлов, деталей и комплектующих частей вентилятора, не предусмотренных изготовителем;
- использование вентилятора не по назначению;
- нарушение пользователем правил управления вентилятора;
- подключение вентилятора в электрическую сеть с напряжением, отличным от указанного в руководстве пользователя и наклейке на корпусе вентилятора;
- выход вентилятора из строя вследствие скачков напряжения в электрической сети;
- осуществление пользователем самостоятельного ремонта вентилятора;
- осуществление ремонта вентилятора лицами, не уполномоченными на то изготовителем;



- истечение гарантийного срока эксплуатации вентилятора;
- нарушение пользователем установленных правил перевозки вентилятора;
- нарушение пользователем правил хранения вентилятора;
- совершение третьими лицами противоправных действий по отношению к вентилятору;
- выход вентилятора из строя вследствие возникновения обстоятельств непреодолимой силы (пожар, наводнения, землетрясения, войны, военные действия любого характера, блокады);
- отсутствие пломб, если наличие таковых предусмотрено руководством пользователя;
- непредоставление руководства пользователя с отметкой о дате продажи;
- отсутствие расчетного документа, который подтверждает факт покупки вентилятора.

**ВЫПОЛНЯЙТЕ ТРЕБОВАНИЯ ДАННОГО РУКОВОДСТВА ПОЛЬЗОВАТЕЛЯ ДЛЯ ОБЕСПЕЧЕНИЯ ДЛИТЕЛЬНОЙ БЕСПЕРЕБОЙНОЙ РАБОТЫ ВЕНТИЛЯТОРА.**

**ГАРАНТИЙНЫЕ ТРЕБОВАНИЯ ПОЛЬЗОВАТЕЛЯ РАССМАТРИВАЮТСЯ ПОСЛЕ ПРЕДЪЯВЛЕНИЯ ИМ ВЕНТИЛЯТОРА, РАСЧЕТНОГО ДОКУМЕНТА И РУКОВОДСТВА ПОЛЬЗОВАТЕЛЯ С ОТМЕТКОЙ О ДАТЕ ПРОДАЖИ.**

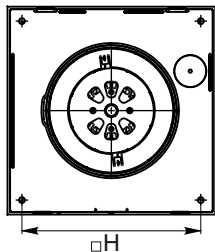
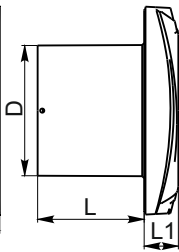
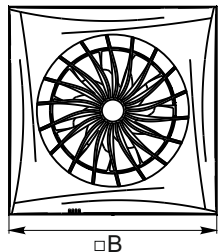

	Sileo V2 100	Sileo V2 125
D, mm	99	124
B, mm	158	182
H, mm	136	158
L, mm	81	91
L1, mm	26	27

1

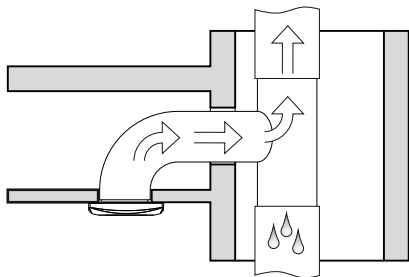
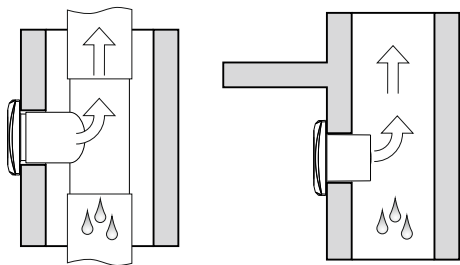

2

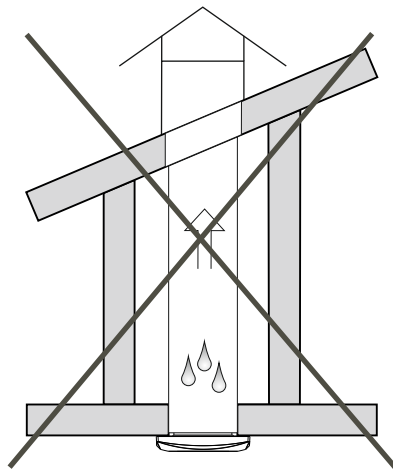

3



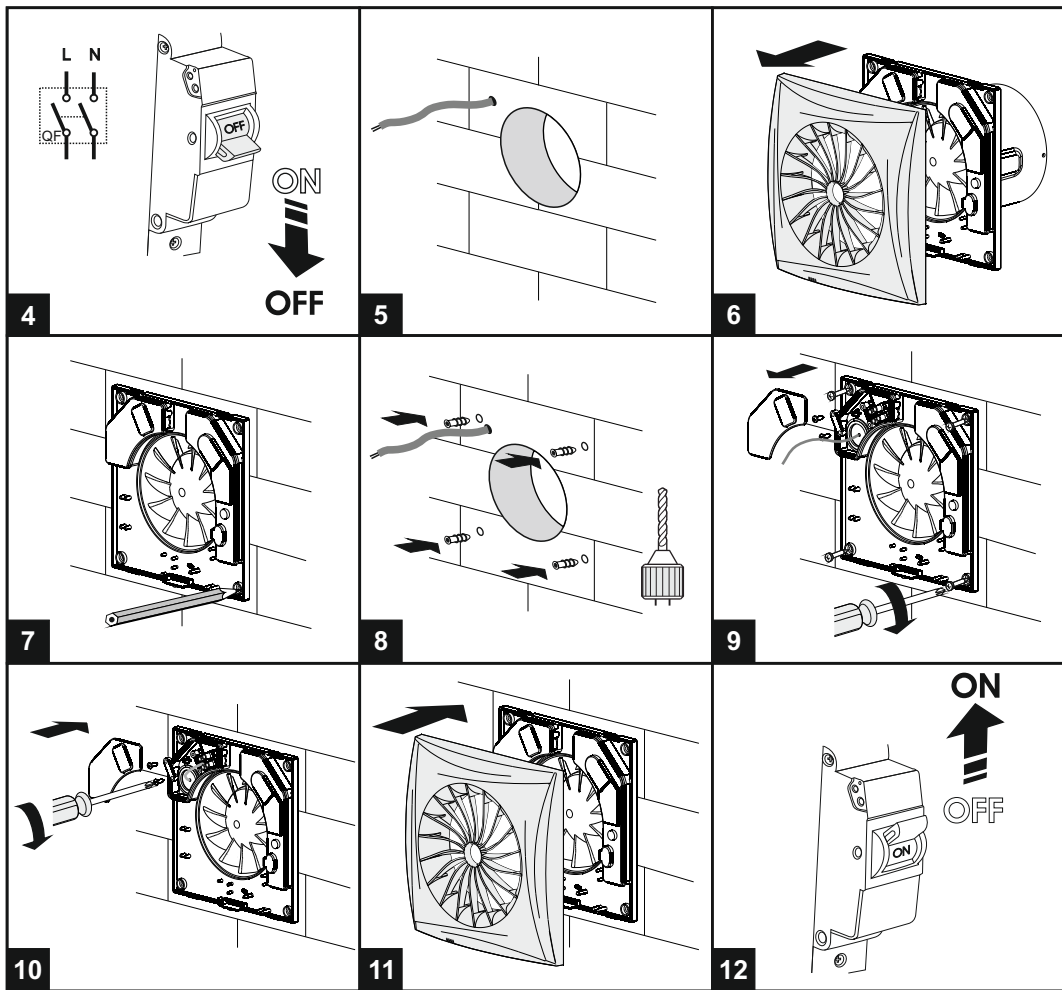

Sileo V2 100/125 (первая скорость)

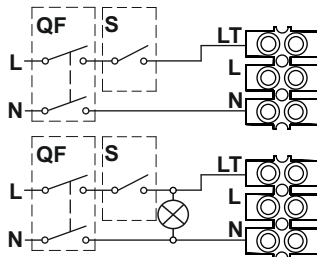

Sileo V2 100/125 S (первая скорость)

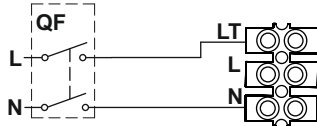

13

Первая скорость

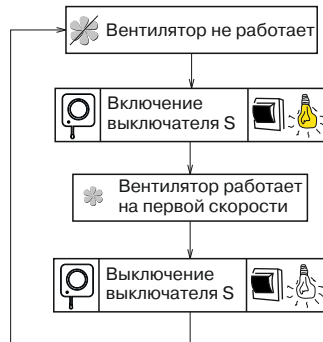

Sileo V2 100/125 (вторая скорость)

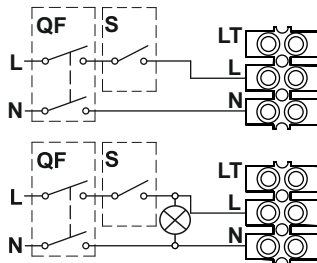

Sileo V2 100/125 S (вторая скорость)

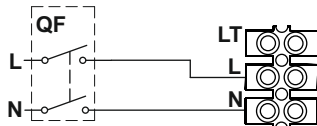

14

Вторая скорость

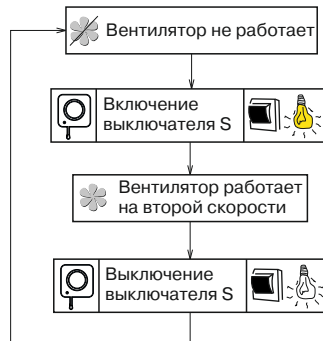

Sileo V2 100/125 (первая и вторая скорости)

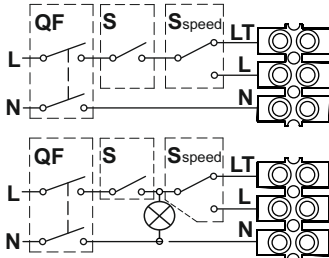

Sileo V2 100/125 S (первая и скорость скорости)

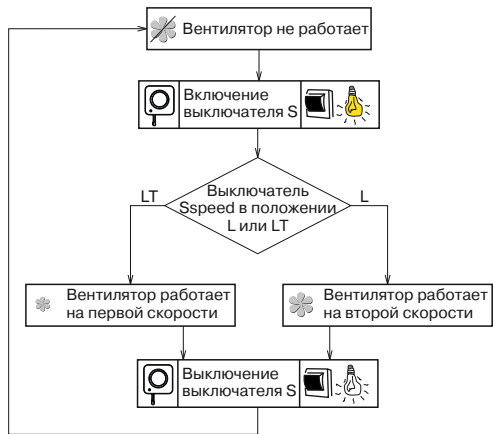
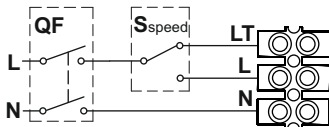

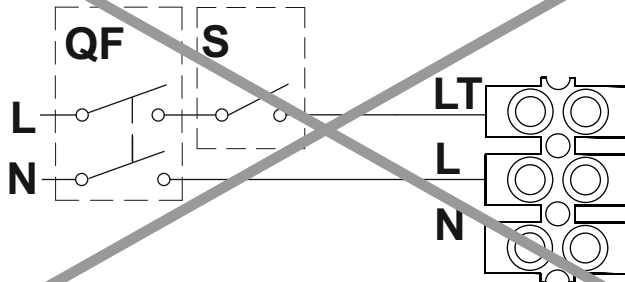

15



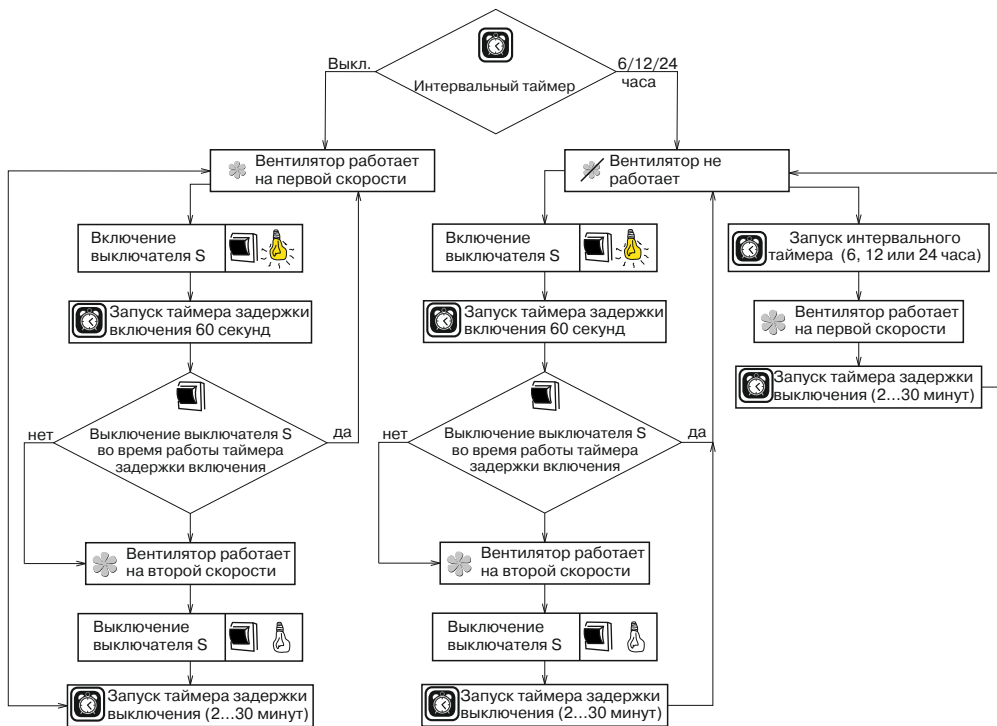
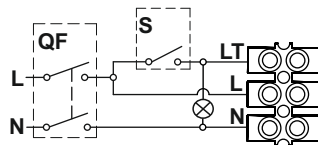
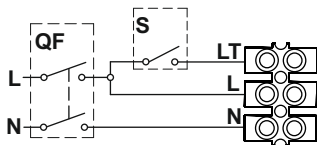

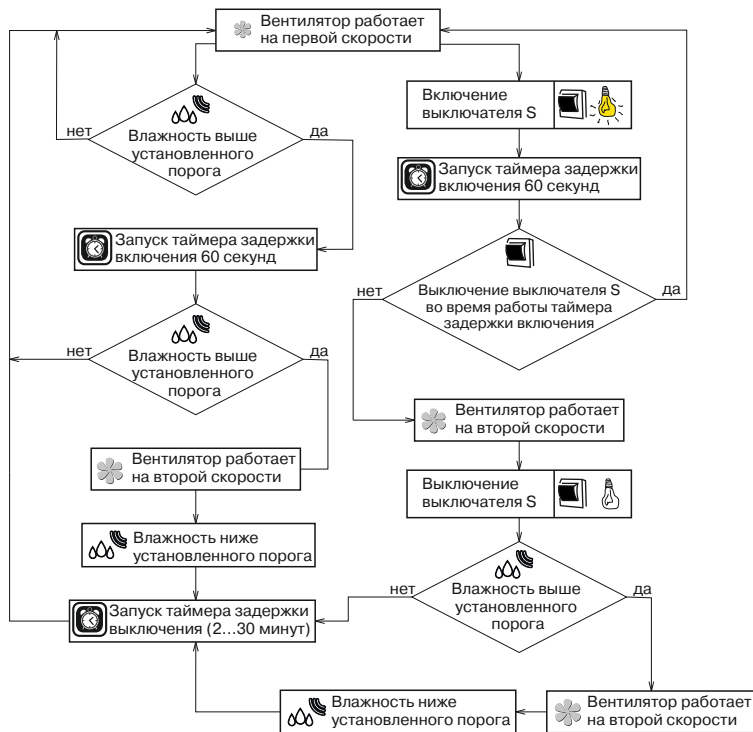
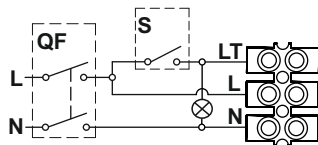
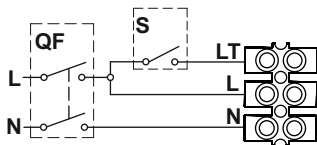
16





 **T<sub>i</sub>** Для включения и регулировки времени интервального таймера используйте потенциометр T<sub>i</sub>. Таймер интервальной работы выключается путем установки потенциометра T<sub>i</sub> в крайнее левое положение. При повороте потонциометра на 1/3 по часовой стрелке устанавливается время интервальной работы 6 часов, при повороте на 2/3 – 12 часов, при повороте по часовой стрелке в крайнее правое положение – 24 часа.

 **T<sub>off</sub>** Для регулировки времени задержки выключения вентилятора поверните ручку потенциометра T<sub>off</sub> по часовой стрелке для увеличения и против часовой стрелки для уменьшения времени задержки выключения соответственно (от 2 до 30 минут).

 **H** Для регулировки порога влажности поверните ручку потенциометра H по часовой стрелке для увеличения и против часовой стрелки для уменьшения значения срабатывания датчика влажности соответственно (от 60 % до 90 %).

**Внимание!** Схема таймера находится под сетевым напряжением. Регулировку проводите только после отключения вентилятора от сети. В комплект поставки вентилятора входит специальная пластиковая отвертка для регулировки настроек вентилятора. Используйте ее, если Вам необходимо изменить время задержки выключения вентилятора, интервального таймера или порог уровня влажности. Не используйте металлическую отвертку, нож и другие металлические предметы для регулировки, т. к. это может повредить плату электроники.

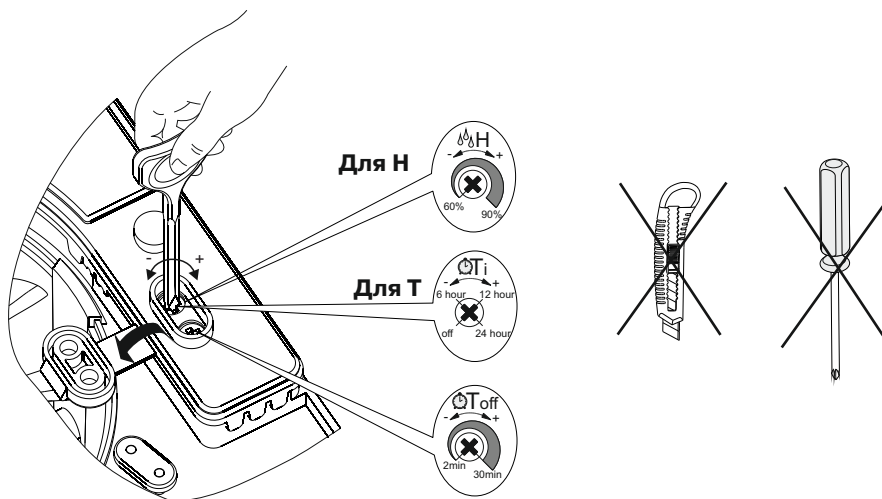



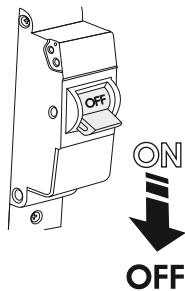

20

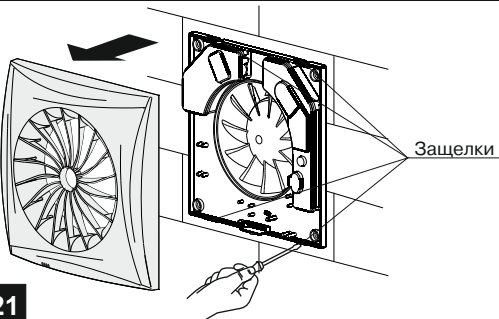

21

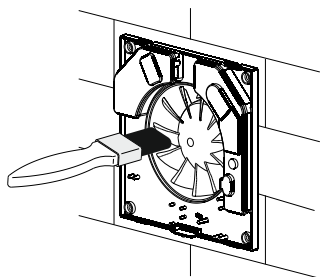

22

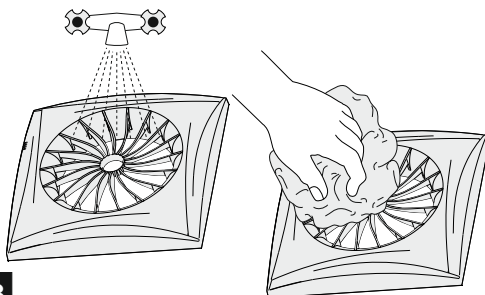

23

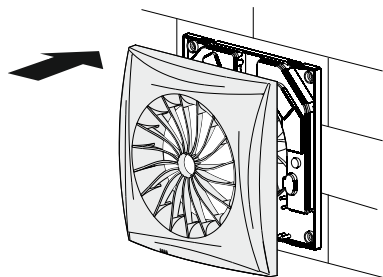

24

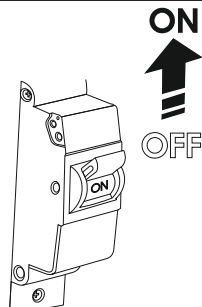

25

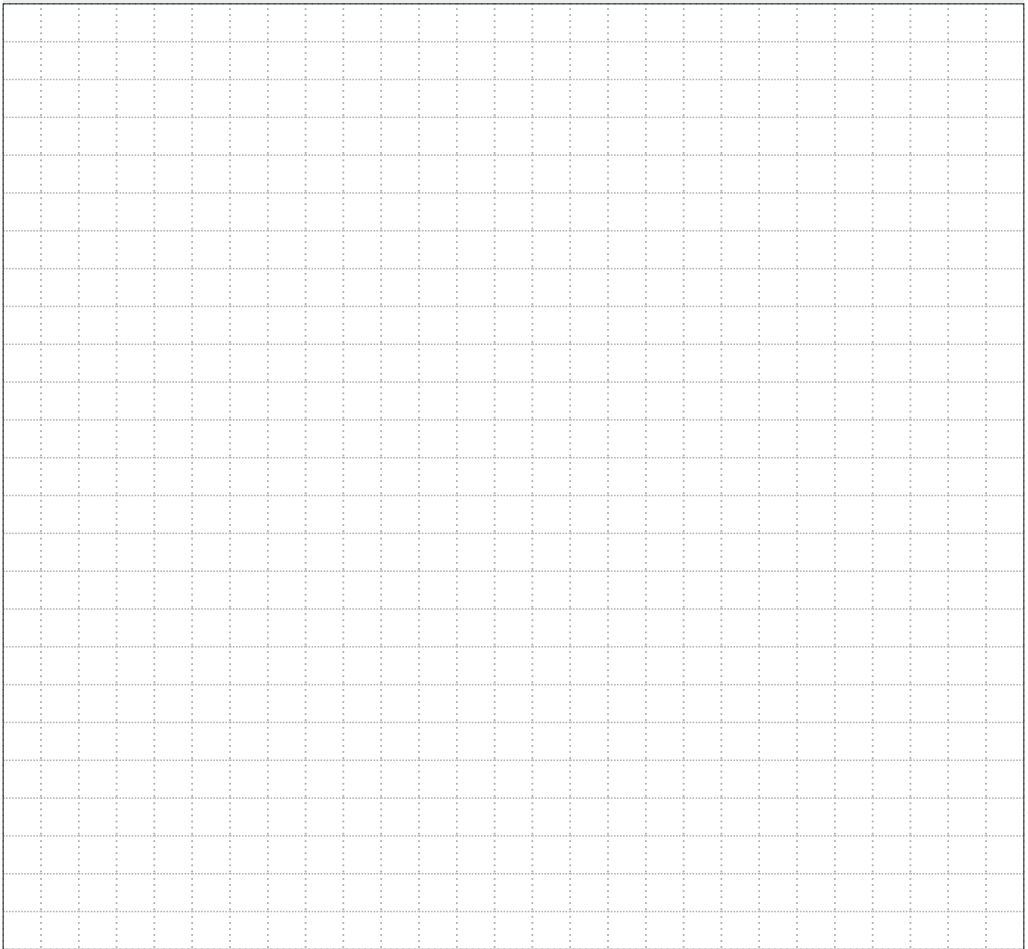

**Sileo V2**

100

125

**S**

**T**

**H**

**СВИДЕТЕЛЬСТВО  
О ПРИЕМКЕ**

Вентилятор пригоден к эксплуатации

Клеймо приемщика

Дата изготовления

Продан  
(наименование и штамп продавца)

Дата продажи

---

---

---

---

---

---

**ГАРАНТИЙНЫЙ  
ТАЛОН**

